

SAROPACKER FW101-LR-SERVO ensacheuse horizontale flowpack pour aliments frais

SAROPACKER

La machine SAROPACKER FW101-LR-SERVO a été conçue pour le conditionnement de portions individuelles d'aliments frais : **commande numérique Omron, moderne, flexible, compacte, hygiénique et extensible en fonction des besoins personnalisés du client**
Équipée de moteurs particulièrement performants pour des résultats constants en matière de conditionnement, même de produits difficiles. Pour une capacité de conditionnement élevée de produits frais exigeants.

- ✓ Structure entièrement inoxydable
- ✓ Convoyeur d'entrée facile à nettoyer, entièrement démontable
- ✓ Commande OMRON
- ✓ Grand écran tactile simple d'utilisation
- ✓ Scellage transversal Box Motion
- ✓ Système de soudage longitudinal par ultrasons
- ✓ Entretien minimal
- ✓ Soudage de film pour conditionnement sous film rétractable ou conditionnement flowpack
- ✓ Système d'aspiration des résidus de film
- ✓ Contrôle automatique de la position du film
- ✓ Changement rapide de format
- ✓ Excellente qualité visuelle du produit
- ✓ Options haut de gamme : aide à l'ouverture du film, perforation du film systèmes d'impression, tunnels de rétraction



Utilisations idéales :



Convient pour le conditionnement avec des films fins rétractables SAROFILM et des films SAROFRESH OXBTEC avec barrière antioxygène, des films SAROLON OPP et des films composites spéciaux SAROLON.



Dimensions de la machine : (en mm)

* = réglage en hauteur +/- jusqu'à 150 mm

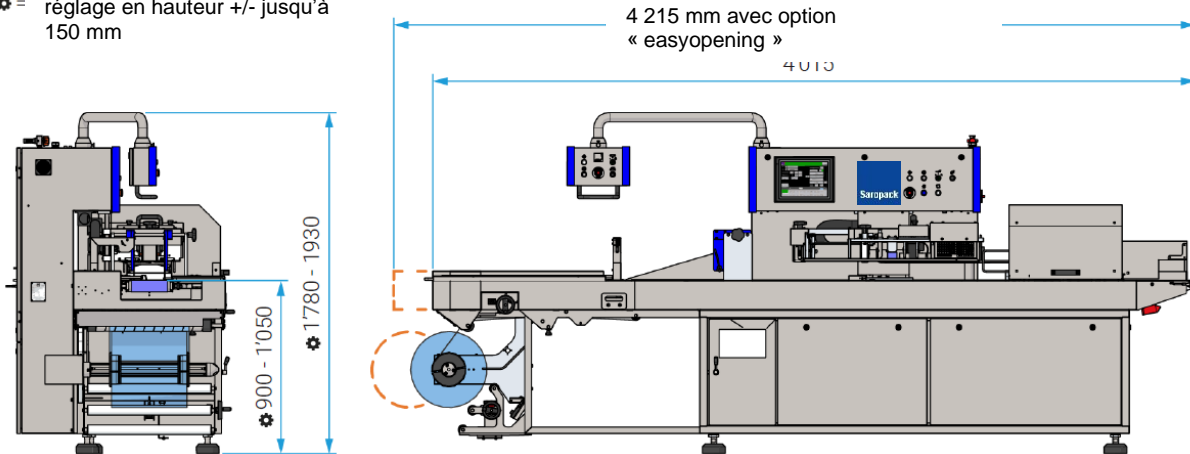

Données techniques :

Les valeurs sont données à titre informatif uniquement. Elles peuvent varier en fonction du modèle de machine.

Dimensions du produit max.	Longueur	60-500 mm	
	Largeur*	40-180 mm (extensible en fonction des besoins)	
	Hauteur*	8-110 mm (extensible jusqu'à 150 mm)	
Largeur de la bobine de film		jusqu'à 600 mm	
Noyau du film		76 ou 152 mm	
Alimentation électrique		400 V, 16 A, 50 Hz	
Air comprimé		6 bar	
Raccordement du gaz		Standard avec équipement pour films SAROFRESH OXBTEC et films composites	
Poids		1 000 kg	
Capacité de conditionnement	avec films fins rétractables SAROFILM		cadence max. 80
	avec film rétrac. antioxygène SAROFREH OXBTEC		cadence max. 60
	avec films SAROLON OPP ou composites		cadence max. 70
Largeur de la soudure longitudinale	avec films fins rétractables SAROFILM		0,3-0,4 mm
	avec film rétrac. antioxygène SAROFREH OXBTEC		1,5-2,0 mm
	avec films SAROLON OPP ou composites		1,5-2,0 mm

Saropack AG • Seebleichstrasse 50 • Case postale 41 • CH-9401 Rorschach
Téléphone 071/858 38 38 • Télécopie 071/858 38 86
www.saropack.ch • saropack@saropack.ch

Saropack Handels GmbH • Vorarlberger Wirtschaftspark 2 • A-6840 Götzis
N° de TVA ATU 41612108 • FN 149426w
Téléphone +43 5523 53540 • Télécopie +43 5523 53780
www.saropack.at • saropack@saropack.at

Saropack GmbH • Wallbrunnstrasse 24 • DE-79539 Lörrach
N° de TVA DE 813 085 351
Téléphone +49 (0) 7621 169 86 80 • Télécopie +49 (0) 7621 169 86 81
www.saropack.de • saropack@saropack.de

